

第19回鳥取県総合フットサル大会 U12部門 【1日目】

期日：12月12日（土）

会場：あやめ池スポーツセンター

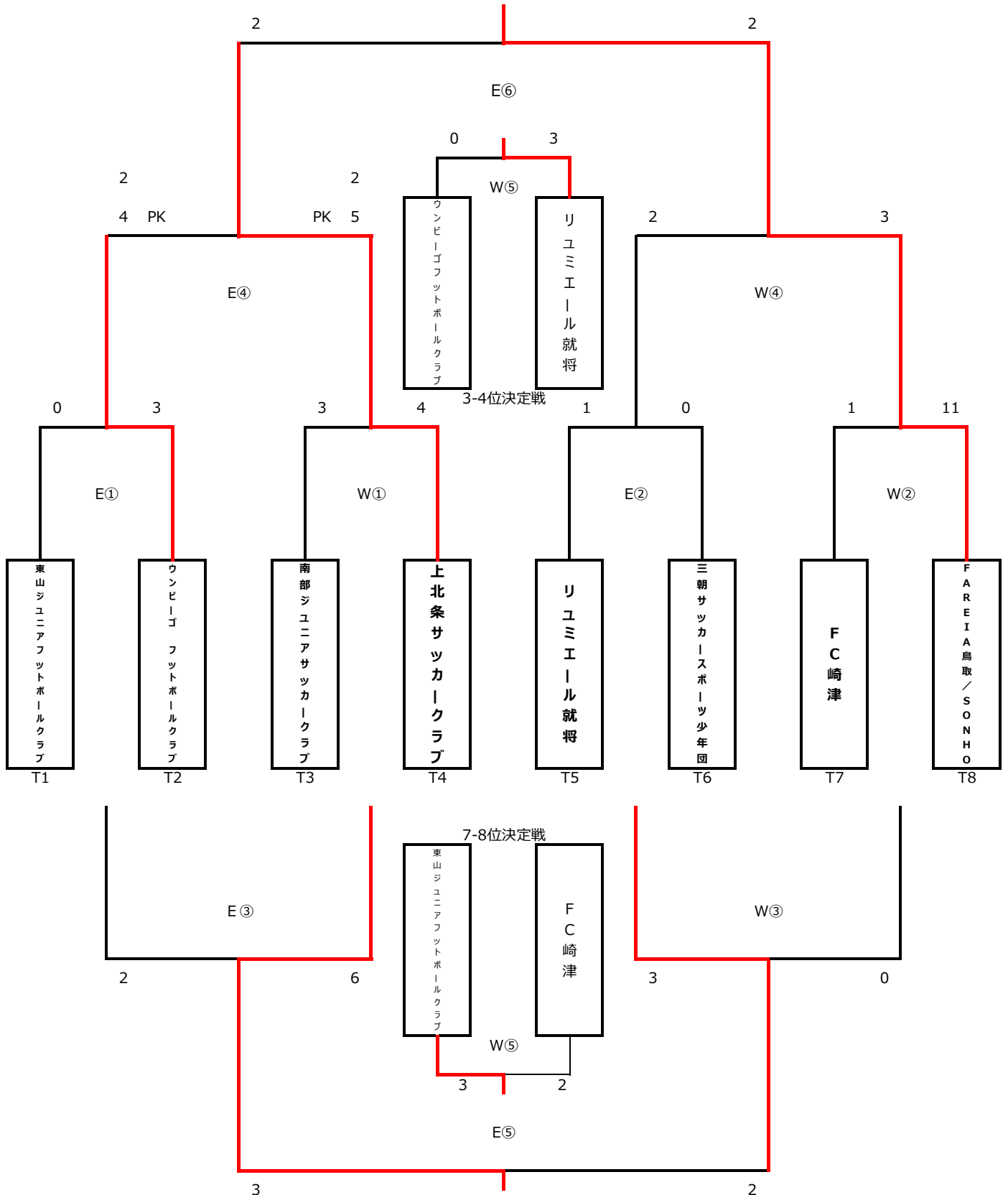

第19回鳥取県総合フットサル大会 U12部門 【1日目】

期日：12月12日（土） 会場：あやめ池スポーツセンター

※前後半各10分（ランニングタイム）、インターバル3分 ※ベンチ交替は行なわない ※タイムアウト無し

※E：Eコート（アリーナ手前） W：Wコート（アリーナ奥）

	番号	試合時間	対戦カード				
E①	1回戦	9:30~10:15	T1 東山ジュニアフットボールクラブ	0	$\begin{pmatrix} 0 & - & 3 \\ 0 & - & 1 \end{pmatrix}$	4	ウンビーゴ フットボールクラブ T2
E②	1回戦	10:15~11:00	T5 リュミエール就将	0	$\begin{pmatrix} 0 & - & 0 \\ 0 & - & 0 \end{pmatrix}$	0	三朝サッカースポーツ少年団 T6
E③	下位トーナメント 1回戦	11:00~11:45	E①敗者 東山ジュニアフットボールクラブ	2	$\begin{pmatrix} 2 & - & 5 \\ 0 & - & 1 \end{pmatrix}$	6	南部ジュニアサッカークラブ W①敗者
E④	準決勝	11:45~12:30	E①勝者 ウンビーゴ フットボールクラブ	2	$\begin{pmatrix} 2 & - & 0 \\ 0 & - & 2 \end{pmatrix}$	2	上北条サッカークラブ W①勝者
				4	PK	5	
E⑤	5位-6位決定戦	12:30~13:15	E③勝者 南部ジュニアサッカークラブ	3	$\begin{pmatrix} 1 & - & 2 \\ 2 & - & 0 \end{pmatrix}$	2	三朝サッカースポーツ少年団 W③勝者
E⑥	1位-2位決定戦	13:15~14:00	E④勝者 上北条サッカークラブ	2	$\begin{pmatrix} 1 & - & 2 \\ 1 & - & 1 \end{pmatrix}$	3	FAREIA鳥取/SONHO W④勝者

	番号	試合時間	対戦カード				
W①	1回戦	9:30~10:15	T3 南部ジュニアサッカークラブ	3	$\begin{pmatrix} 2 & - & 3 \\ 1 & - & 1 \end{pmatrix}$	4	上北条サッカークラブ T4
W②	1回戦	10:15~11:00	T7 FC崎津	1	$\begin{pmatrix} 0 & - & 6 \\ 1 & - & 5 \end{pmatrix}$	11	FAREIA鳥取/SONHO T8
W③	下位トーナメント 1回戦	11:00~11:45	E②敗者 三朝サッカースポーツ少年団	3	$\begin{pmatrix} 1 & - & 0 \\ 2 & - & 0 \end{pmatrix}$	0	FC崎津 W②敗者
W④	準決勝	11:45~12:30	E②勝者 リュミエール就将	2	$\begin{pmatrix} 1 & - & 0 \\ 1 & - & 3 \end{pmatrix}$	3	FAREIA鳥取/SONHO W②勝者
W⑤	7位-8位決定戦	12:30~13:15	E③敗者 東山ジュニアフットボールクラブ	3	$\begin{pmatrix} 1 & - & 0 \\ 2 & - & 2 \end{pmatrix}$	2	FC崎津 W③敗者
W⑥	3位-4位決定戦	13:15~14:00	E④敗者 ウンビーゴ フットボールクラブ	0	$\begin{pmatrix} 0 & - & 1 \\ 0 & - & 2 \end{pmatrix}$	3	リュミエール就将 W④敗者